

# TRANSIT V363 DCiV



**cjenik 2018.**



**Go Further**

# TRANSIT V363 DCiV

modeli modeli

Model Dvostruka kabina furgon (Double Cab in Van)	Motor	Pogon*	Zapremina tovarnog prostora** (m <sup>3</sup> )	Nosivost *** (kg)	CIJENA BEZ PDV-a (Kn)		CIJENA S PDV-om (Kn)	
					Ambiente	Trend	Ambiente	Trend
DCiV MWB (L2) sa srednjim krovom (H2)								
310 L2 H2	2.0TDCi diesel 130KS M6 Euro 6	FWD	6,1	844	165.753,20	175.871,85	207.191,50	219.839,81
	2.0TDCi diesel 170KS M6 Euro 6				174.013,38	184.132,02	217.516,72	230.165,02
DCiV LWB (L3) sa srednjim krovom (H2)								
330 L3 H2	2.0TDCi diesel 130KS M6 Euro 6	FWD	7,6	955	172.715,31	182.834,04	215.894,14	228.542,55
	2.0TDCi diesel 170KS M6 Euro 6				180.975,49	191.094,21	226.219,36	238.867,76
DCiV LWB EF (L4) sa srednjim krovom (H2)								
350 L4 H3	2.0TDCi diesel 130KS M6 Euro 6	RWD	10,6	876	188.719,38	198.838,10	235.899,22	248.547,62
	2.0TDCi diesel 170KS M6 Euro 6				196.979,55	207.098,28	246.224,44	258.872,85

\* FWD - prednji pogon, RWD - stražnji pogon

\*\* Kapacitet tovarnog prostora mjereno SAE metodom

\*\*\* Podaci o nosivosti su orijentacijski. Nosivost predstavlja razliku između mase praznog vozila spremnog za vožnju i najveće dozvoljene mase vozila.

Masa praznog vozila predstavlja masu osnovnog modela sa minimalnom opremom i bez vozača, tereta i putnika.

Dodavanjem opreme na vozilo povećava se masa vozila, a samim time se smanjuje njegova nosivost.

Preporučena maloprodajna cijena vozila sadrži i poseban porez na motorna vozila, porez na dodanu vrijednost i zavisne troškove.

Navedene cijene su informativnog karaktera.

Poslovna politika Forda temelji se na koncepciji kontinuiranog razvoja, pri tome Ford i/ili uvoznik zadržava pravo izmjena specifikacija, boja i cijena opisanih modela i dijelova opreme bez prethodne obavijesti.

Za najnovije informacije obratite se ovlaštenom Ford trgovcu.

Cjenik vrijedi isključivo za vozila s lagera.

\* Osnovno produljeno jamstvo u trajanju od 5 godina predstavlja opciju s doplatom koju kupci Ford Transit V363 DCiV-a mogu ostvariti uz doplatu u iznosu od 7.120,00 kn + PDV, jamstvo se odnosi na prvih 24 mjeseca od prodaje vozila koje je pokriveno s tvorničkim jamstvom i sljedećih 36 mjeseci (ili do maksimalno ukupno prijedanih 200.000 km). Za dodatne pojedinosti molimo da se obratite ovlaštenom trgovcu Ford vozilima.



cjenik 2018.

5  
Godina  
JAMSTVA\*

ford.hr

Sigurnost	EOC	Van		Double Cab in Van		Cijena u Kn bez PDVa
		Ambiente	Trend	Ambiente	Trend	
Prednji zračni jastuk za vozača	-	S	S	S	S	-
Prednji zračni jastuk za suvozača (prekidač za deaktiviranje suvozačkog zračnog jastuka Signal upozorenja uz zvučni signal ne korištenja sigurnosnog pojasa vozača	494	O	O	O	O	1.800,00
Prednji sigurnosni pojasevi s tri točke vezivanja (limitatori opterećenja na vanjskim sjedalima/kod pojedinačnih sjedala/ grabber središnjeg sjedala na suvozačkom dvostrukom sjedalu)	-	S	S	S	S	-
ESP sustav (failed boost support) Sadrži treptanje svjetlima upozorenja pri naglom kočenju, ABS, Roll Over Mitigation - sustav kontrole prevrtanja, Pomoć pri naglom kočenju, Traction Control - kontrola proklizavanja	-	S	S	S	S	-
Upozorenje napuštanja vozne trake Sadrži: nadzor budnosti vozača, instrument ploča razine 2, volan s zračnim jastukom - 4 kraka kožom presvučen, grijano vjetrobransko staklo, putno računalo, tempomat - isključivo uz ICE pack s SYNC - Standard na N2 / M2 modelima	567	6.200,00 / S	4.700,00 / S	6.200,00	4.700,00	
Upozorenje napuštanja vozne trake Sadrži: nadzor budnosti vozača, instrument ploča razine 2, volan s zračnim jastukom - 4 kraka kožom presvučen, grijano vjetrobransko staklo, putno računalo, Adaptivni tempomat za opremu Trend Isključivo uz ICE pack s SYNC	567	-	10.700,00	-	10.700,00	
Centralno zaključavanje	662	S	S	S	S	-
Dodatna sigurnosna brava - zaštićeno	663	O	O	O	O	600,00
Daljinski upravljač - višekanalni - Punjivi (1 daljinski upravljač + 1 ključ)	677	S	-	S	-	-
Daljinski upravljač - višekanalni - Punjivi (2 daljinska upravljača)	676	-	S	-	S	-
Automatsko zaključavanje kretanjem vozila s otključavanjem u slučaju sudara	-	S	S	-	-	250,00
Automatsko zaključavanje vrata	-	S	S	S	S	-
Dvostupanjsko otključavanje (omogućen i obrnuti postupak)	652	S	S	S	S	-
Dvostupanjsko otključavanje s zaključavanjem zatvaranjem vrata (onemogućen obrnuti postupak)	653	O	-	-	-	400,00
Prilagodljivo otključavanje - (Standardno na teretnim vozilima - dvije faze otključavanja)	655	S	S	S	S	-
Prilagodljivo otključavanje - (Standardno na putničkim vozilima - dvije faze otključavanja)	656	-	-	S	S	-
Prilagodljivo otključavanje - (neovisno konfiguriranje otključavanja vozačevih vrata)	657	O	-	O	-	400,00
"Prilagodljivo otključavanje Courier sadrži: automatsko ponovno zaključavanje 3/30 seconde, zaključavanje zonski suprotnih vrata, dvostupanjsko otvaranje s zaključavanjem zatvaranjem tovarnog prostora s obrnutim redoslijedom, automatsko zaključavanje kretanjem vozila s otključavanjem u slučaju sudara Dodatne sigurnosne brave - zaštićeno"	658	O	-	-	-	400,00
Flotni ključ	651	O	-	-	-	100,00
Perimetralni protuprovalni alarmni sustav	647	O	O	O	O	3.000,00

# TRANSIT V363 DCiV

Oprema  
Oprema

Sigurnost	EOC	Van		Double Cab in Van		Cijena u Kn bez PDVa
		Ambiente	Trend	Ambiente	Trend	
Thatcham alarm sadrži: daljinski upravljači - 2, pregrada tovarnog prostora čelična/ostakljena, protuprovalni senzor promjene nagiba, bez stakla/prozora za 2.3.i 4.red sjedala bez stakla na stražnjim vratima	-	O	O	-	-	3.000,00
Parkirna pomoć - prednja i stražnja Sadrži: stražnje parkirne senzore, prednja svjetla za maglu	591	O	S	O	S	1.300,00
Kamera za vožnju unazad - zahtijeva ICE pack s zaslonom	594	O	O	O	O	6.200,00
Držač za protupožarni aparat (standardno na M2 busevima)	714	O	-	-	-	100,00
Oprema za prvu pomoć - sadrži trake za učvršćivanje	715	O	-	O	-	200,00
Parkirna kočnica - središnje smještena	584	S	S	S	S	-

Karoserijska općenito	EOC	Van		Double Cab in Van		Cijena u Kn bez PDVa
		Ambiente	Trend	Ambiente	Trend	
Bočna klizna utovarna vrata	614	S	S	S	S	-
Bočna klizna utovarna vrata s obje strane	615	O	O	O	O	3.300,00
Bočna klizna vrata s otvaranjem u cijelom hodu otvaranja vrata	-	S	S	-	-	-
Otvaranje bočnih kliznih vrata u ograničenom kretanju	-	-	-	S	S	-
Otvaranje stražnjih vrata za 180° (standardno na MWB i LWB)	616	S	S	S	S	-
Otvaranje stražnjih vrata za 270° Sadrži: dolazi bez stražnjeg brisača i nije moguće na MWB; na LWB je opcija; standardno na LWB-EF	-	500,00	500,00	500,00	500,00	-
Otvaranje stražnjih vrata za 250° (SVO) isključivo moguće na MWB modelima	533	O	O	-	-	2.500,00
Niska visina krova - Bez nosača za odlaganje u zaglavlju	611	-	-	-	-	-
Srednja visina krova	-	S	S	S	S	-
Visoka razina krova - Standardno na svim LWB-EF Jumbo -nije moguće na MWB Bus	612	O	O	O	O	3.000,00
Visoka razina krova s stražnjom policom za odlaganje - nije moguće na MWB Bus M2 - opcija na LWB BUS M2 -Standardno na LWB-EF Jumbo Bus M2	487	-	-	-	-	-
Bočna stepenica/e - el.pogonjena - Sadrži Start/Stop - Nije moguće na FWD, AWD	-	O	O	O	O	5.200,00
Priključak za vučnu kuku - Uključuje Trailer Stability Control (TSC) - Nije moguće na 310M, 310L FWD Kombi	661	O	O	O	O	2.500,00
Prednji odbojnik - zasebna boja - Uključuje i stražnji odbojnik na Furgonima i Busu	723	S	S	S	S	-
Prednja maska/rešetka	596	S	-	S	-	-
Prednja maska/rešetka - siva	595	-	S	-	S	-
Bočne zaštitne lajsne - zasebna boja	673	S	S	S	S	-
Vanjske ručke - zasebne boje	-	S	S	S	S	-
Ručke stražnji podiznih/teretnih varat - zasebna boja	-	S	S	S	S	-
Prednje zavjesice protiv blata	577	O	O	O	O	200,00
Stražnje zavjesice protiv blata	-	S	S	S	S	-
Stražnje ljestve	421D	O	O	O	O	2.200,00

O / Dodatna oprema | S / Standardna oprema | - / Nedostupno

cjenik 2018.



ford.hr

Boja - općenito	EOC	Van		Double Cab in Van		Cijena u Kn bez PDVa
		Ambiente	Trend	Ambiente	Trend	
Pastelna boja	-	S	S	S	S	-
Metalik boja	-	O	O	O	O	3.000,00
SVO boja	-	O	O	O	O	11.000,00
Prozori / stakla	EOC	Van		Double Cab in Van		Cijena u Kn bez PDVa
		Ambiente	Trend	Ambiente	Trend	
Tonirana stakla + zatamljena (stakla iza B nosača) - Uključuje i brisač stražnjeg stakla	542	-	-	900,00	900,00	-
Fiksno stražnje staklo	547	O	O	O	O	1.500,00
Zaštitna rešetka stražnjeg stakla	421B	O	O	O	O	1.700,00
Brisač stražnjeg stakla čije djelovanje ovisi o položaju mjenjača - nije moguće kod vrata koja se otvaraju pod kutem od 270° koja su odabrana kao opcija ili standard (Jumbo)	664	O	O	O	O	1.000,00
Prednji brisači (s varijabilnim i prekidnim djelovanjem)	-	S	S	S	S	-
Paket vidljivost - Low Sadrži: El. podešavane retrovizore s pokazivačima smjera - grijane, Signal upozorenja za nedostatak tekućine za pranje vjetrobrana (i grijano vjetrobransko staklo)	561	O	O	O	O	2.100,00
Paket vidljivost - High Sadrži: El. podešavane retrovizore s pokazivačima smjera i s el. preklapanjem (grijani) - Automatska svjetla za vožnju -Brisači sa senzorom kiše Prednja svjetla za maglu, Inst.ploča sa podešavanjem osvjetljenja, Signal upozorenja za nedostatak tekućine za pranje vjetrobranskog stakla (i grijano vjetrobransko staklo)	562	-	O	-	O	700,00
Paket vidljivost - 3 El. podešavani retrovizori s pokazivačima smjera i s el. preklapanjem (grijani), Automatska svjetla za vožnju, Brisači sa senzorom kiše, Prednja svjetla za maglu, Inst. ploča sa podešavanjem osvjetljenja, Fiksna kamera za vožnju unazad, Parkirni senzori prednji + stražnji (ne obojani), Upozorenje o napuštanju vozne trake, Signal upozorenja za nedostatak tekućine za pranje vjetrobranskog stakla (i grijano vjetrobransko staklo) Sadrži ICE PACK 8 <i>na Furgonima, niža cijena se odnosi na N2 zbog standardnog ICE pack 8</i>	68ZM	-	15.200,00/ 11.700,00	-	15.200,00	
Retrovizori	EOC	Van		Double Cab in Van		Cijena u Kn bez PDVa
		Ambiente	Trend	Ambiente	Trend	
Dodatni nosači za retrovizore - produženi - potrebno za izvede sa sandukom	-	-	-	-	-	300,00
Ručno podesivi vanjski retrovizori sa pokazivačima smjera (bez grijanja)	565	S	-	S	-	-
Električno podesivi vanjski retrovizori, grijani sa pokazivačima smjera	-	-	S	-	S	
El.podesivi retrovizori, grijani s el.preklapanjem i sa pokazivačima smjera -(isključivo moguće putem Paketa vidljivost High na Trend paketu opreme)	564	1.350,00	-	1.350,00	-	
Unutrašnji retrovizor - standardni	-	S	S	S	S	-



Unutrašnje osvjetljenje	EOC	Van		Double Cab in Van		Cijena u Kn bez PDVa
		Ambiente	Trend	Ambiente	Trend	
Osvjetljenje otvorenih vrata - Isključivo bočnih utovarnih vrata	-	-	S	-	S	-
Prednje stropno svjetlo sa postepenim gašenjem	-	S	-	S	-	-
Prednje stropno svjetlo sa osvjetljenjem + svjetlo za čitanje mape s postepenim gašenjem	-	-	S	-	S	-
Svjetla u tovarnom prostoru	725	S	S	S	S	-
LED svjetlo u tovarnom prostoru	726	O	O	O	O	900,00
Unutrašnje osvjetljenje s podešavanjem/štednja baterije - 30 minuta	446	S	S	S	S	-

Vanjsko osvjetljenje	EOC	Van		Double Cab in Van		Cijena u Kn bez PDVa
		Ambiente	Trend	Ambiente	Trend	
Ručno podešavanje nagiba svjetla	-	S	S	S	S	-
Dnevna svjetla	-	S	S	S	S	-
Halogena svjetla za vožnju	-	S	S	S	S	-
Prednja svjetla za vožnju s četiri snopa	593	S	O	S	O	-750,00
Svjetla za vožnju sa statičkim svjetlo koje se pali prilikom skretanja vozila	592	O	S	-	S	750,00
Prednja svjetla za maglu	568	-	S	-	S	-
Follow-me home svjetlo	-	S	S	S	S	-
Visoko postavljeno stop svjetlo	-	S	S	S	S	-
Reflektirajuća traka na stražnjim vratima	-	S	S	S	S	-

Klimatiziranje	EOC	Van		Double Cab in Van		Cijena u Kn bez PDVa
		Ambiente	Trend	Ambiente	Trend	
Prednji recirkulacijski grijač	-	S	S	S	S	-
Dodatni grijač - (PTC grijač)	-	-	-	-	-	-
Klima uređaj - ručno upravljani - Sadrži filter zraka/ pročistač peludi	461	O	S	O	S	6.000,00
Programirajući grijač na gorivo sa daljinskim upravljačem, za FWD model Sadrži: Starter opremu za hladna područja (-29°C), Putno računalo, Akumulator povećanog kapaciteta. Nije moguće za RHD, nije moguće s alarmnim sustavom	474	O	O	O	O	10.100,00
Programirajući grijač na gorivo sa daljinskim upravljačem, za RWD i FWD šasije Sadrži: Starter opremu za hladna područja (-29°C), Putno računalo, Akumulator povećanog kapaciteta, Nije moguće za RHD, nije moguće s alarmnim sustavom	474	O	O	O	O	9.500,00
Programirajući grijač na gorivo 2 sa daljinskim upravljačem, za FWD modele. Sadrži: Starter opremu za hladna područja (-29°C), Perimetralni alarmni sustav, bez pomoćnih izvoda za gorivo, Putno računalo, Akumulator povećanog kapaciteta	477	O	O	O	O	12.500,00
Programirajući grijač na gorivo 2 s daljinskim upravljačem, za RWD & FWD šasije Sadrži: Starter opremu za hladna područja (-29°C), Perimetralni alarmni sustav, bez pomoćnih izvoda za gorivo, Putno računalo, Akumulator povećanog kapaciteta	477	O	O	O	O	11.900,00
Sustav dodatnog napajanja 2 Sadrži: Pretvarač napona (230V/150W), Akumulator povećanog kapaciteta, Isključivo bez klima uređaja za stražnja sjedala Isključivo moguće na RWD i AWD modelima	465	O	O	-	-	800,00

O / Dodatna oprema | S / Standardna oprema | - / Nedostupno

Klimatiziranje	EOC	Van		Double Cab in Van		Cijena u Kn bez PDVa
		Ambiente	Trend	Ambiente	Trend	
Sustav dodatnog napajanja 2 Sadrži: Pretvarač napona (230V / 150W), Akumulatork povećanog kapaciteta, Isključivo bez klima uređaja za stražnja sjedala <i>Isključivo moguće na FWD modelima</i>	465	O	O	-	-	1.400,00
Sustav dodatnog napajanja 3 Zahtijeva: Klima sustav za stražnja sjedala (sadrži grijanje na Kombi M1 and Bus M2 isključivo) - Bez pretvarača napona	466	14.000,00	8.000,00	-	-	
Sustav dodatnog napajanja 4 Zahtijeva: Klima sustav za stražnja sjedala (sadrži grijanje na Kombi M1 i BUS M2 isključivo), Pretvarač napona, Akumulatork povećanog kapaciteta, Alternatork povećanog kapaciteta <i>Ako se naruči paket sjedala 27 ili 29 pretvarač napona nije uključen</i>	467	15.000,00	9.000,00	-	-	
Infotainment	EOC	Van		Double Cab in Van		Cijena u Kn bez PDVa
		Ambiente	Trend	Ambiente	Trend	
ICE PACK 30 Pripremni paket Prednji zvučnici 2 woofers i 2 tweeters, Antena razine 1 - odvojeno AM/FM, Instrument ploča 0 - 3 linije starbust	45Z	S		S	-	700,00
ICE PACK 2 ICE Audio sustav niže razine, 2 prednja zvučnika, Odvojena AM/FM antena, Radio komande na upravljaču, AUX priključak, Connected Radio AHU/AM/FM, USB, Bluetooth	-	2.000,00	S	2.000,00	S	
ICE PACK 4 ICE Audio sustav niže razine, 3,5" Dot Matrix zaslon, Instrument kontrolna ploča - proširenog sadržaja, 4 prednja zvučnika - 2 woofers & 2 tweeters, Odvojena AM/FM antena, Radio komande na upravljaču, 4 linijski Matrix cluster level 1 razine instrument ploče, AUX priključak, USB priključak SYNC emergency assistant, Putno računalo, <i>Standardno na M2 modelima</i>	453	-	-	-	-	
ICE PACK 8 ICE Audio sustav niže razine, 4,2" Dot Matrix zaslon, Instrument kontrolna ploča - proširenog sadržaja, 4 prednja zvučnika - 2 woofers & 2 tweeters, Odvojena AM/FM antena, Radio komande na upravljaču, 4 linijski Matrix 1, AUX priključak, USB priključak, SYNC s emergency assistant, Putno računalo <i>Standard na N2 modelima</i>	458	4.800,00 / S	3.500,00 / S	4.800,00	3.500,00	
ICE PACK 11 ICE - Audio sustav niže razine (LOC) s DAB, 4 prednja zvučnika, 2 woofers, 2 tweeters, Navigacija sa 5" TFT zaslonom, ICP Nav - proširena, Razina 2 Antena - AM/FM & DAB, Radio komande na upravljaču, Cluster razina 1 - 4 linijski dot matrix, Aux priključak, Accessory Media Hub 1 x USB, SYNC s Emergency Assist, Applink, Microphone, niža cijena se odnosi na N2 jer je na njima standard ICE 4	455	-	-	-	-	
ICE PACK 14 ICE - Audio sustav niže razine (LOC) s DAB, 4 prednja zvučnika, 2 woofers, 2 tweeters, Navigacija sa 5" TFT zaslonom, ICP Nav - proširena, Razina 2 Antene - AM/FM & DAB, Radio komande na upravljaču, Cluster razina 1 - 4 linijski dot matrix zaslon, Aux priključak, Accessory Media Hub 1 x USB SYNC II s Emergency Assist, Applink, Microphone	45Q	26.900,00 / 11.100,00	14.600,00 / 11.100,00	26.900,00	14.600,00	
ICE PACK 40 ICE - Audio sustav niže razine (LOC) s DAB, 4 prednja zvučnika, 2 woofers, 2 tweeters, Navigacija s 5" TFT zaslonom, ICP Nav - prošireni Razina 2 Antene - AM/FM & DAB, Radio komande na upravljaču, Cluster razina 1 - 4 linijski dot matrix, Aux priključak, Accessory Media Hub 1 x USB SYNC s Emergency Assist, Applink, Microphone, Stražnja kamera (koristi se Multi-funkcijski zaslon)	457	-	-	-	-	
Stražnji zvučnici (standardno sa svim ICE paketima na Kombi M1 i Bus M2)	-	-	-	-	-	

# TRANSIT V363 DCiV

Oprema  
Oprema

Unutrašnjost	EOC	Van		Double Cab in Van		Cijena u Kn bez PDVa
		Ambiente	Trend	Ambiente	Trend	
Pušački paket	491	O	O	O	O	100,00
Pomoćna IP Konzola - 2 DIN Horizontalna	-	O	O	O	O	300,00
Ručica mjenjača od umjetnog materijala	-	S	-	S	-	-
Ručica mjenjača kožom presvučena	-	-	S	-	S	-
Obloga dijela krova (samo za prvi red sjedala)	501	S	S	S	S	-
Obloga čitavog krova (za čitavu dužinu vozila)	502	-	-	-	-	-
Štitnik protiv sunca za vozača	-	S	S	S	S	-
Štitnik protiv sunca za suvozača	-	S	S	S	S	-
Stražnja kuka za odjeću	-	-	-	-	-	-
Stražnje obloge (do pola visine)	482	O	S	S	S	650,00
Stražnje obloge (u punoj visini)	-	1300,00	650,00	-	-	-
Stražnji plastični pokrov (u punoj visini)	483	-	-	-	-	-
B pillar assist handle	-	S	S	S	S	-
Upravljač podesivi u 4 smjera (po visini i dubini)	-	S	S	S	S	-
Upravljač s zračnim jastukom - PU	-	S	-	S	-	-

Tahograf	EOC	Van		Double Cab in Van		Cijena u Kn bez PDVa
		Ambiente	Trend	Ambiente	Trend	
Tahograf - Digitalni - Sadrži akumulator povećanog kapaciteta <i>standardno na N2 &amp; M2 vozilima</i>	626	O / S	O / S	O / S	O / S	4.600,00
Tahograf brisanje opcije <i>isključivo za N2 ili M2 modele</i>	39	O	O	-	-	-3.000,00

Tovarni prostor	EOC	Van		Double Cab in Van		Cijena u Kn bez PDVa
		Ambiente	Trend	Ambiente	Trend	
Pregrada teretnog prostora čvrsta čelična bez prozora - <i>Nije moguće sa ostakljenim stražnjim vratima</i>	641	S	S	-	-	-
Pregrada prtljažnog prostora s prozorom	644	-	-	S	S	-
Pregrada teretnog prostora čvrsta čelična s prozorom - <i>Zahitjeva ostakljena stražnja vrata</i>	642	O	O	-	-	200,00
Prihvatna mjesta (ušice) za učvršćivanje tereta	-	S	S	S	S	-
Zaštita tovarnog prostora Sadrži: Zabrtvljena zaštita poda, Stražnja zaštitna obloga (puna visina), Prihvatna mjesta/ušice za učvršćivanje tereta, <i>Nije moguće sa grijanjem stražnjeg prostora, Nije moguće sa klimom za stražnja sjedala</i>	463	O	O	-	-	2.000,00
Pretinac s poklopcem	-	S	-	S	-	-
Pretinac s poklopcem i bravom	-	-	S	-	S	-
Distribucijski paket opreme: Zabrtvljena zaštita poda, LED svjetlo tovarnog prostora, Stražnja zaštitna obloga (puna visina), Spremnik za gorivo	-	2.900,00	1.500,00	-	-	-
Djelomično pokrivena podnica - izolirano gumom za lakše čišćenje - Gumirana podloga s NVH poledinom za prednja sjedala do B nosača	484	S	S	-	-	-
Potpuno prekrivena podnica - izolirana gumom za lakše čišćenje- Gumirana podloga s NVH poledinom za prednja sjedala do D nosača	501	-	-	S	S	-
Podnica koja nije zabrtvljena	50	S	O	-	-	-650,00
Zabrtvljena podnica	506	-	S	-	-	-
Stražnji pretinci iznad glava (unutrašnji krovni nosači)	488	O	O	-	-	2.600,00

O / Dodatna oprema | S / Standardna oprema | - / Nedostupno

cjenik 2018.



ford.hr



Prednja sjedala	EOC	Van		Double Cab in Van		Cijena u Kn bez PDVa
		Ambiente	Trend	Ambiente	Trend	
<p>Prednja sjedala Pack 2</p> <p>Vozačko sjedalo ručno podesivo u 4 smjera uz podešavanje nagiba sjedala, Suvozačevo dvostruko sjedalo ručno podesivo u 2-smjera s nepomičnim naslonom i odvojenim podizanjem sjedišta Nasloni za glavu podesivi po visini, Naslon za ruku vozača (odvojen-ugrađen na sjedalu), Vinyl obloge, Standardno s čvrstom čeličnom i neostakljenom pregradom i moguće sa čvrstom čeličnom i ostakljenom pregradom. Za DCiV - isključivo ostakljene izvedbe</p>	766C	O	-	O	-	750,00
<p>Prednja sjedala Pack 3</p> <p>Vozačko sjedalo ručno podesivo u 4 smjera uz podešavanje nagiba sjedala, Suvozačevo jednostruko sjedalo podesivo u 2 smjera, Nasloni za glavu podesivi po visini, Naslon za ruku vozača (odvojen-ugrađen u sjedalo), Standardno s čvrstom čeličnom i neostakljenom pregradom i moguće sa čvrstom čeličnom i ostakljenom pregradom. Za DCiV - isključivo ostakljene izvedbe</p>	766D	O	-	O	-	bez naplate
<p>Prednja sjedala Pack 4</p> <p>Vozačko sjedalo ručno podesivo u 4 smjera uz podešavanje nagiba sjedala, Dvostruko suvozačko sjedalo ručno podesivo u 2 smjera s nepomičnim naslonom i podizanjem sjedišta, Nasloni za glavu podesivi po visini, Naslon za ruku vozača (odvojen-ugrađen u sjedalo), Standardno s čvrstom čeličnom i neostakljenom pregradom i moguće sa čvrstom čeličnom i ostakljenom pregradom. Za DCiV - isključivo ostakljene izvedbe</p>	766E	S	-	S	-	-
<p>Prednja sjedala Pack 7</p> <p>Vozačko sjedalo ručno podesivo u 4 smjera uz podešavanje nagiba sjedala, Dvostruko suvozačko sjedalo ručno podesivo u 2 smjera s nepomičnim naslonom i odvojenim podizanjem sjedišta, Nasloni za glavu podesivi po visini, Naslon za ruku vozača (odvojen-ugrađen u sjedalo), Ručno podešavanje lumbalnog dijela vozačevog sjedala, Standardno s čvrstom čeličnom i neostakljenom pregradom i moguće s čvrstom čeličnom i ostakljenom pregradom. Za DCiV - isključivo ostakljene izvedbe</p>	766H	O	-	O	-	300,00
<p>Prednja sjedala Pack 8</p> <p>Vozačko sjedalo ručno podesivo u 4 smjera uz podešavanje nagiba sjedala Jednostruko suvozačko sjedalo ručno podesivo u 4 smjera uz podešavanje nagiba sjedala Nasloni za glavu podesivi po visini, Naslon za ruku vozača (odvojen-ugrađen u sjedalo), Grijano vozačko sjedalo, Grijano suvozačko sjedalo, Ručno podešavanje lumbalnog dijela vozačevog sjedala, Naslon za ruku vozača (odvojen-ugrađen u sjedalo), Standardno s čvrstom čeličnom i neostakljenom pregradom i moguće s čvrstom čeličnom i ostakljenom pregradom</p>	766J	O	-	O	-	1.500,00
<p>Prednja sjedala Pack 9</p> <p>Vozačko sjedalo ručno podesivo u 4 smjera uz podešavanje nagiba sjedala, Dvostruko suvozačko sjedalo ručno podesivo u 2 smjera s nepomičnim naslonom i odvojenim podizanjem sjedišta, Nasloni za glavu podesivi po visini, Naslon za ruku vozača (odvojen-ugrađen u sjedalo), Grijano vozačko sjedalo, Grijano suvozačko sjedalo, Ručno podešavanje lumbalnog dijela sjedala, Standardno s čvrstom čeličnom i neostakljenom pregradom i moguće s čvrstom čeličnom i ostakljenom pregradom. Za DCiV - isključivo ostakljene izvedbe</p>	766K	O	-	O	-	1.500,00

Prednja sjedala	EOC	Van		Double Cab in Van		Cijena u Kn bez PDVa
		Ambiente	Trend	Ambiente	Trend	
<p>Prednja sjedala Pack 10</p> <p>Vozačko sjedalo ručno podesivo u 4 smjera uz podešavanje nagiba sjedala, Jednostruko suvozačko sjedalo ručno podesivo u 2 smjera s podešavanjem nagiba sjedala, Nasloni za glavu podesivi po visini, Naslon za ruku vozača (odvojen-ugrađen u sjedalo), Grijano vozačko sjedalo, Grijano suvozačko sjedalo, Ručno podešavanje lumbalnog dijela vozačevog sjedala, Bočni zračni jastuk/zavjesa za vozača i suvozača, Standardno s čvrstom čeličnom i neostakljenom pregradom i moguće s čvrstom čeličnom i ostakljenom pregradom. Za DCiV - isključivo ostakljene izvedbe</p>	766L	3.900,00	-	3.900,00	-	
<p>Prednja sjedala Pack 11</p> <p>Vozačko sjedalo ručno podesivo u 4 smjera uz podešavanje nagiba sjedala, Dvostruko suvozačko sjedalo ručno podesivo u 2 smjera s nepomičnim naslonom i odvojenim podizanjem sjedišta, Nasloni za glavu podesivi po visini, Naslon za ruku vozača (odvojen-ugrađen u sjedalo), Grijano vozačko sjedalo, Grijano suvozačko sjedalo, Ručno podešavanje lumbalnog dijela vozačevog sjedala, Bočni zračni jastuk/zavjesa za vozača i suvozača Standardno s čvrstom čeličnom i neostakljenom pregradom i moguće s čvrstom čeličnom i ostakljenom pregradom. Za DCiV - isključivo ostakljene izvedbe</p>	766M	3.900,00	-	3.900,00	-	-
<p>Prednja sjedala Pack 12</p> <p>Vozačko sjedalo ručno podesivo u 4 smjera uz podešavanje nagiba sjedala, Jednostruko suvozačko sjedalo ručno podesivo u 2 smjera s podešavanjem nagiba sjedala, Nasloni za glavu podesivi po visini, Naslon za ruku vozača (odvojen-ugrađen u sjedalo), Ručno podešavanje lumbalnog dijela vozačevog sjedala, Standardno s čvrstom čeličnom i neostakljenom pregradom i moguće s čvrstom čeličnom i ostakljenom pregradom</p>	766N	-	O	-	O	bez naplate
<p>Prednja sjedala Pack 13</p> <p>Vozačko sjedalo ručno podesivo u 4 smjera uz podešavanje nagiba sjedala, Dvostruko suvozačko sjedalo ručno podesivo u 2 smjera, Prednje sjedalo s mogućnošću postavljanja u položaj stolića, Nasloni za glavu podesivi po visini, Naslon za ruku vozača (odvojen-ugrađen u sjedalo), Obloge od tkanine, Standardno s čvrstom čeličnom i neostakljenom pregradom i moguće s čvrstom čeličnom i ostakljenom pregradom. Za DCiV - isključivo ostakljene izvedbe</p>	766P	-	S	-	S	-
<p>Prednja sjedala Pack 14</p> <p>Vozačko sjedalo ručno podesivo u 4 smjera uz podešavanje nagiba sjedala, Jednostruko suvozačko sjedalo ručno podesivo u 4 smjera s podešavanjem nagiba sjedala, Nasloni za glavu podesivi po visini, Naslon za ruku vozača (odvojen-ugrađen u sjedalo), Naslon za ruku suvozača (odvojen-ugrađen u sjedalo), Grijano vozačko sjedalo, Grijano suvozačko sjedalo, Ručno podešavanje lumbalnog dijela sjedala, Standardno s čvrstom čeličnom i neostakljenom pregradom i moguće sa čvrstom čeličnom i ostakljenom pregradom. Za DCiV - isključivo ostakljene izvedbe</p>	766Q	-	O	-	O	1.500,00

Prednja sjedala	EOC	Van		Double Cab in Van		Cijena u Kn bez PDVa
		Ambiente	Trend	Ambiente	Trend	
<p>Prednja sjedala Pack 15</p> <p>Vozačko sjedalo ručno podesivo u 4 smjera uz podešavanje nagiba sjedala, Dvostruko suvozačko sjedalo ručno podesivo u 2 smjera s nepomičnim naslonom i odvojenim podizanjem sjedišta, Nasloni za glavu podesivi po visini, Naslon za ruku vozača (odvojen-ugrađen u sjedalo), Naslon za ruku suvozača (odvojen-ugrađen u sjedalo), Grijano vozačko sjedalo, Grijano suvozačko sjedalo, Ručno podešavanje lumbalnog dijela vozačevog sjedala, Standardno s čvrstom čeličnom i neostakljenom pregradom i moguće s čvrstom čeličnom i ostakljenom pregradom. Za DCiV - isključivo ostakljene izvedbe</p>	766R	-	O	-	O	1.200,00
<p>Prednja sjedala Pack 16</p> <p>Vozačko sjedalo ručno podesivo u 4 smjera uz podešavanje nagiba sjedala, Jednostruko suvozačko sjedalo ručno podesivo u 4 smjera s podešavanjem nagiba sjedala, Nasloni za glavu podesivi po visini, Naslon za ruku vozača (odvojen-ugrađen u sjedalo), Naslon za ruku suvozača (odvojen-ugrađen u sjedalo), Grijano vozačko sjedalo, Grijano suvozačko sjedalo, Ručno podešavanje lumbalnog dijela vozačevog sjedala, Bočni zračni jastuk/zavjesa za vozača i suvozača, Standardno s čvrstom čeličnom i neostakljenom pregradom i moguće s čvrstom čeličnom i ostakljenom pregradom, Za DCiV - isključivo ostakljene izvedbe</p>	766S	-	3.900,00	-	3.900,00	
<p>Prednja sjedala Pack 17</p> <p>Vozačko sjedalo ručno podesivo u 4 smjera uz podešavanje nagiba sjedala, Dvostruko suvozačko sjedalo ručno podesivo u 2 smjera s nepomičnim naslonom i odvojenim podizanjem sjedišta, Nasloni za glavu podesivi po visini, Naslon za ruku vozača (odvojen-ugrađen u sjedalo), Grijano vozačko sjedalo, Grijano suvozačko sjedalo, Ručno podešavanje lumbalnog dijela vozačevog sjedala, Bočni zračni jastuk/zavjesa za vozača i suvozača Standardno s čvrstom čeličnom i neostakljenom pregradom i moguće s čvrstom čeličnom i ostakljenom pregradom. Za DCiV - isključivo ostakljene izvedbe</p>	766T	-	3.600,00	-	3.600,00	
<p>Prednja sjedala Pack 27</p> <p>Vozačko sjedalo ručno podesivo u 10 smjerova uz podešavanje nagiba sjedala, Jednostruko suvozačko sjedalo ručno podesivo u 4 smjera s podešavanjem nagiba sjedala nasloni za glavu podesivi po visini, Naslon za ruku vozača i suvozača (odvojen-ugrađen u sjedalo), Grijano vozačko sjedalo, Grijano suvozačko sjedalo, Ručno podešavanje lumbalnog dijela vozačevog sjedala, Bočni zračni jastuk/zavjesa za vozača i suvozača, Obloge od tkanine, Standardno s čvrstom čeličnom i neostakljenom pregradom i moguće s čvrstom čeličnom i ostakljenom pregradom. Za DCiV - isključivo ostakljene izvedbe</p>	-	-	4.800,00	-	4.800,00	

Prednja sjedala	EOC	Van		Double Cab in Van		Cijena u Kn bez PDVa
		Ambiente	Trend	Ambiente	Trend	
<p>Prednja sjedala Pack 29</p> <p>Vozačko sjedalo ručno podesivo u 10 smjerova uz podešavanje nagiba sjedala, Dvostruko suvozačko sjedalo ručno podesivo u 2 smjera s podešavanjem nagiba sjedala, Nasloni za glavu podesivi po visini, Naslon za ruku vozača i suvozača (odvojen-ugrađen u sjedalo), Grijano vozačko sjedalo, Grijano suvozačko sjedalo, Ručno podešavanje lumbalnog dijela vozačevog sjedala, Bočni zračni jastuk/zavjesa za vozača i suvozača, Obloge od tkanine Standardno s čvrstom čeličnom i neostakljenom pregradom i moguće s čvrstom čeličnom i ostakljenom pregradom. Za DCiV - isključivo ostakljene izvedbe</p>	-	-	4.500,00	-	4.500,00	
<p>Prednja sjedala Pack 31</p> <p>Vozačko sjedalo ručno podesivo u 4 smjerova uz podešavanje nagiba sjedala, Dvostruko suvozačko sjedalo ručno podesivo u 2 smjera s nepomičnim naslonom i odvojenim podizanjem sjedišta, Nasloni za glavu podesivi po visini, Naslon za ruku vozača (odvojen-ugrađen u sjedalo), Grijano vozačko sjedalo, Grijano suvozačko sjedalo, Ručno podešavanje lumbalnog dijela vozačevog sjedala, Obloge od tkanine, Standardno s čvrstom čeličnom i neostakljenom pregradom i moguće sa čvrstom čeličnom i ostakljenom pregradom. Za DCiV - isključivo ostakljene izvedbe, <i>Nije moguće na AWD</i></p>	-	O	-	-	-	500,00
<p>Prednja sjedala Pack 32</p> <p>Vozačko sjedalo ručno podesivo u 4 smjerova uz podešavanje nagiba sjedala, Dvostruko suvozačko sjedalo ručno podesivo u 2 smjera s nepomičnim naslonom i odvojenim podizanjem sjedišta, Nasloni za glavu podesivi po visini, Naslon za ruku vozača (odvojen-ugrađen u sjedalo), Grijano vozačko sjedalo, Grijano suvozačko sjedalo, Ručno podešavanje lumbalnog dijela vozačevog sjedala, Obloge od tkanine, Standardno s čvrstom čeličnom i neostakljenom pregradom i moguće s čvrstom čeličnom i ostakljenom pregradom</p>	-	O	-	-	-	600,00
<p>Prednja sjedala Pack 33</p> <p>Vozačko sjedalo ručno podesivo u 4 smjera uz podešavanje nagiba sjedala, Dvostruko suvozačko sjedalo ručno podesivo u 4 smjera s nepomičnim naslonom i odvojenim podizanjem sjedišta, Nasloni za glavu podesivi po visini, Naslon za ruku vozača, Grijano vozačko sjedalo, Grijano suvozačko sjedalo, Ručno podešavanje lumbalnog dijela vozačevog sjedala, Bočni zračni jastuk/zavjesa za vozača i suvozača, Obloge od tkanine Standardno s čvrstom čeličnom i neostakljenom pregradom i moguće s čvrstom čeličnom i ostakljenom pregradom</p>	-	O	-	-	-	3.800,00

Stražnja sjedala	EOC	Van		Double Cab in Van		Cijena u Kn bez PDVa
		Ambiente	Trend	Ambiente	Trend	
Četverostruka sjedala za 2.red sjedala (2 PLUS 2, (s mogućnošću vađenja isključivo za DCiV) Zahtijeva: ISOFIX & Top Tether pričvrstne točke, Bez trećeg reda sjedala		-	-	S	S	-
Široka trostruka sjedala za 2.red sjedala (s mogućnošću vađenja) Zahtijeva: ISOFIX & Top Tether pričvrstne točke		-	-	S	S	-
Uža trostruka sjedala za 2.red sjedala (s mogućnošću vađenja)		-	-	-	-	-
Široka trostruka sjedala za 3.red sjedala (s mogućnošću vađenja) Zahtijeva: bez pričvrstnih ušica u teretnom prostoru		-	-	-	-	-
Naslone za glavu podesivi po visini	-	-	-	S	S	-
Podesivi nagib naslona sjedala (Stražnji naslone za ruku isključivo za Bus M2)	515	-	-	-	-	500,00

Pogonski sklop	EOC	Van		Double Cab in Van		Cijena u Kn bez PDVa
		Ambiente	Trend	Ambiente	Trend	
Tempomat - Cruise control Sadrži: Limitator brzine s podešavanjem, Putno računalo, Kožom presvučeni upravlja	621	O	S	O	S	1.500,00
Starter oprema (-20°C)	471	S	S	S	S	-
Starter oprema za hladna područja (-29°C) - sadrži akumulator povećanog kapaciteta	472	O	O	O	O	1.000,00
Start/Stop sustav Sadrži: Putno računalo, Akumulator povećanog kapaciteta, <i>opcija na AWD</i>	396	O	O	O	O	1.800,00
Pomoćni izvodi za gorivo		O	O	-	-	100,00
Ograničavanje brzine/motora 110km/h	633	O	O	O	O	200,00
Ograničavanje brzine/motora 100km/h Zahtijevano na M2 vozilima	634	O	O	O	O	200,00
Ograničavanje brzine/motora 90 km/h engine governor - <i>Zahtijevano/standardno na N2 vozilima</i>	635	S/O	S/O	O	O	200,00
Sustav inteligentnog ubrzanja ovisno o opterećenju vozila - poboljšava performanse uz smanjenje potrošnje goriva	473	O	O	O	O	1.000,00

Napajanje gorivom	EOC	Van		Double Cab in Van		Cijena u Kn bez PDVa
		Ambiente	Trend	Ambiente	Trend	
Spremnik goriva - 80 litara	622	S	S	S	S	-
Sustav nadopune goriva sa zaštitom od nadolijevanja pogrešne vrste goriva - Sadrži otvor bez čepa i zaključavanja	624	S	S	S	S	-
Sustav nadopune goriva bez zaštite od nadolijevanja pogrešne vrste goriva - Sadrži otvor bez čepa i zaključavanja	625	O	O	O	O	300,00



# TRANSIT V363 DCiV

Oprema  
Oprema

Kotači	EOC	Van		Double Cab in Van		Cijena u Kn bez PDVa
		Ambiente	Trend	Ambiente	Trend	
6.5X15" čelični kotači sa 215/65R15 gumama Standardno isključivo na 290 i 310 serije izuzev 310 Single Chassis cab, nije moguće za druge izvedbe	551	S	S	S	S	-
6.5X16" čelični kotači Standardno na 310 Single Chassis cab, 330, 350, 370, i FWD 410, Uključuje 235/65R16 BSW gume (310 Single Chassis Cab, 330 and 350 series) ili 235/65 R16C 121/119 BSW (410 serije)	553	S	S	S	S	-
6X16" čelični kotači, 195/75R16C tyre Standardno na 430, 460, 470 seriji, kod ostalih isključivo s dvostrukim stražnjim kotačima		-	-	S	S	
6.5X16" aluminijski kotači Na serijama 290, 310, 330, 350 Uključuje sigurnosne matice kotača	554	-	O	-	O	6.200,00
Matice kotača bez sigurnosnog zaključavanja	558	S	S	S	S	-
Poklopci glavčina kotača	556	S		S		-
Poklopci kotača	555	-	S	-	S	-
Rezervni kotač Sadrži: Nosač za supuštavanje gume i alat, Isključuje kompresor, standardno isključivo na modelima s dvostrukim stražnjim kotačima	631	O/S	O/S	O/S	O/S	bez naplate
Set za popravak guma	63	-	O	-	O	-600,00
Senzor pritiska guma - Nije moguće s dvostrukim stražnjim kotačima	-	O	O	O	O	1.000,00
Dvostruki stražnji kotači Standard na svim serijama 430, 460 i 470. Opcija na 350 Single/Double Chassis Cab i 350E RWD Van. Nije moguće na AWD	550	O/S	O/S	-	-	6.850,00
Ovjes	EOC	Van		Double Cab in Van		Cijena u Kn bez PDVa
		Ambiente	Trend	Ambiente	Trend	
Prednji ovjes s pojačanjem - Heavy Duty Standardno na serijama 410, 430, 460, 470 Opcija na 350 RWD & AWD, standardno na 350 L5 Chassis	-	O	O	O	O	3.000,00
Smanjena GVM - ukupna masa vozila (ukida Tahograf; u slučaju da je potrebno uz smanjenu GVM naručiti tahograf, tahograf je potrebno naručiti odvojeno) Moguće: FWD Kombi MI MWB; 310-->290 RWD Van EF: 470-->350 RWD Single Chassis Cab MWB, LWB, EF: 470-->350 RWD Double Chassis Cab LWB, EF :470-->350	713	O	O	-	-	bez naplate
Napajanje	EOC	Van		Double Cab in Van		Cijena u Kn bez PDVa
		Ambiente	Trend	Ambiente	Trend	
Akumulator povećanog kapaciteta Standardno dolazi uz opremu: Stražnju pomoćnu utičnicu (12V), Start-Stop, Starter opremu za niže temperature (-29°C), Programirajući grijač na gorivo 1 & 2, Digitalni tahograf, Sustav dodatnog el.napajanja 2; 3; 4	517	S/-	S/-	S/-	S/-	-
Električna utičnica	443	S	S	S	S	-
Jamstvo	EOC	Van		Double Cab in Van		Cijena u Kn bez PDVa
		Ambiente	Trend	Ambiente	Trend	
5 godina osnovnog produljenog jamstva (ili do maksimalno prijeđenih 200.000 km)		O	O	O	O	7.120,00

\* Osnovno produljeno jamstvo u trajanju od 5 godina predstavlja opciju s doplatom koju kupci Ford Transit V363 DCiV-a mogu ostvariti uz doplatu u iznosu od 7.120,00 kn + PDV, jamstvo se odnosi na prvih 24 mjeseca od prodaje vozila koje je pokriveno s tvorničkim jamstvom i sljedećih 36 mjeseci (ili do maksimalno ukupno prijeđenih 200.000 km). Za dodatne pojedinosti molimo da se obratite ovlaštenom trgovcu Ford vozilima.

cjenik 2018.



**ford.hr**

# Boje i obloge

## Boje i obloge

# TRANSIT

## V363 DCiV

Boje i obloge (V363)	Ambiente		Trend
Furgon/Van	✓	✓	✓
Dvostruka kabina i Furgon/Double Cab in Van	✓	✓	✓
Jednostruka kabina i šasija/Single Chassis Cab	✓	✓	✓
Dvostuka kabina i šasija/Double Chasis Cab	✓	✓	✓
Bus M2	✓	✓	✓
Kombi M1	✓	✓	✓
<b>Boja - gornji dio instrument ploče</b>			
	Charcoal Black	Charcoal Black	Charcoal Black
<b>Boja - donji dio instrument ploče</b>			
	Pewter	Pewter	Pewter
<b>Materijal sjedala</b>			
	Fabric	Vinyl	Fabric
<b>Materijal umetaka za sjedala</b>			
	Traxon	Artec Vinyl	Lane
<b>Umetci sjedala - Boja</b>			
	Charcoal Black	Pewter	Charcoal Black
<b>Materijal jastuka sjedala</b>			
	Max	Prima Vinyl	Max
<b>Boja jastuka sjedala</b>			
	Charcoal Black	Pewter	Charcoal Black
<b>WERS</b>			
	3CBDW	3CEFU	3CCDW
<b>DOE</b>			
<b>EOC</b>			
<b>Vista name</b>			
<b>Pastelne Boje</b>			
Frozen White	H6W	✓	✓
Race Red	H6R	✓	✓
Blazer Blue	H6D	✓	✓
<b>Metalik boje</b>			
Absolute Black	DZT	✓	✓
Moondust Silver	H6M	✓	✓
Magnetic	H6B	✓	✓
Stratosphere	H64	✓	✓
Tectonic Silver	H6E	✓	✓
Brisbane Brown		✓	✓
Deep Impact Blue	H6A	✓	✓

✓ Moguće | × Nije moguće

Navedene cijene su informativnog karaktera.

Poslovna politika Forda temelji se na koncepciji kontinuiranog razvoja, pri tome Ford i/ili uvoznik zadržava pravo izmjena specifikacija, boja i cijena opisanih modela i dijelova opreme bez prethodne obavijesti.

Za najnovije informacije obratite se ovlaštenom Ford trgovcu.

Cjenik vrijedi isključivo za vozila s lagera.

# TRANSIT V363 DCiV

# Dimenzije Dimenzije

Double Cab-In-Van



L2, H2

6.1\*/5.5\*\* cu.m (FWD), 5.7\*/5.3\*\* (RWD/AWD)



L3, H2

7.6\*/7.0\*\* cu.m (FWD), 7.2\*/6.6\*\* (RWD/AWD)



L2, H3

6.7\*/6.0\*\* cu.m (FWD), 6.4\*/5.7\*\* (RWD/AWD)



L3, H3

8.4\*/7.6\*\* cu.m (FWD), 8.0\*/7.3\*\* (RWD/AWD)



L4, H3

10.6\*/9.8\*\* cu.m

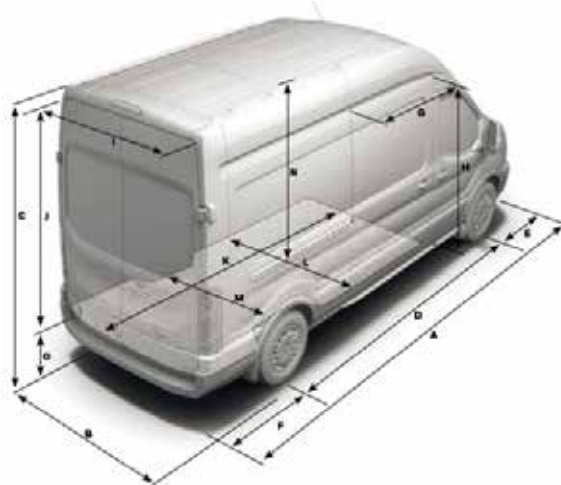

Dimenzije za Dupla kabina Van (mm)		L2H2		L2H3		L3H2		L3H3		L4H3
		FWD	RWD/AWD	FWD	RWD/AWD	FWD	RWD/AWD	FWD	RWD/AWD	RWD/AWD
A	Ukupna dužina	5531	5531	5531	5531	5981	5981	5981	5981	6704
B	Ukupna širina sa retrovizorima	2474	2474	2474	2474	2474	2474	2474	2474	2474
	Ukupna širina sa preklopljenim	2112	2112	2112	2112	2112	2112	2112	2112	2112
	Ukupna širina bez retrovizor - jednostruki stražnji kotači	2059	2059	2059	2059	2059	2059	2059	2059	2055
	Ukupna širina bez retrovizor - dvostruki stražnji kotači	-	-	-	-	-	-	-	-	2126
C	Ukupna visina (u rasponu od min - max opterećenja)	2426-2490	2450-2542	2665-2781	2689-2781	2431-2541	2462-2543	2670-2780	2701-2782	2687-2790
D	Međuosovinski razmak	3300	3300	3300	3300	3750	3750	3750	3750	3750
E	Udaljenost od osi prednjih kotača do prednjeg kraja vozila	1023	1023	1023	1023	1023	1023	1023	1023	1023
F	Udaljenost od osi stražnjih kotača do stražnjeg kraja vozila	1208	1208	1208	1208	1208	1208	1208	1208	1931
G	Širina bočnih utovarnih vrata	1200	1200	1200	1200	1200	1200	1200	1200	1200
H	Visina bočnih utovarnih vrata	1700	1600	1700	1600	1700	1600	1700	1600	1600
I	Širina otvora stražnjih vrata	1565	1565	1565	1565	1565	1565	1565	1565	1565
J	Visina otvora stražnjih vrata	1748	1648	1987	1887	1748	1648	1987	1887	1887
K	Max dužina tovarnog prostora	2038	2038	2038	2038	2488	2488	2488	2488	3211
	Max dužina tovarnog prostora na visini od 1.2m	1789	1789	1789	1789	2239	2239	2239	2239	2962
L	Max širina utovarnog prostora	1784	1784	1784	1784	1784	1784	1784	1784	1784
M	Max širina utovarnog prostora između blatobrana - jednost.kotači	1392	1392	1392	1392	1392	1392	1392	1392	1392
	Max širina utovarnog prostora između blatobrana - dvost.str.kotači									1154
N	Visina tovarnog prostora do krova	1886	1786	2125	2025	1886	1786	2125	2025	2025
O	Visina praga utovara (u rasponu od min - max opterećenja)	496-614	620-713	496-614	620-713	501-613	632-715	501-613	632-715	617-722
P	Max volumen tovarnog prostora s pregradom m <sup>3</sup>	6,1	5,7	6,7	6,4	7,6	7,2	8,4	8,0	10,6
	Krug okretanja vozila	11,9	11,9	11,9	11,9	13,3	13,3	13,3	13,3	13,3

Sve dimenzije su podložne promjenama i tolerancijama u izradi i odnose se na minimalnu vrijednost specifikacije modela te ne uključuje dodanu opcijsku opremu.

Slika je isključivo informativnog tipa. Dimenzije ovise o modelu i opremi vozila.

cjenik 2018.



**ford.hr**



[www.ford.hr](http://www.ford.hr)

**Grand Dalewest d.o.o.**

generalni uvoznik i distributer vozila Ford za Republiku Hrvatsku.

Ljubljanska avenija 4, 10090 Zagreb, Hrvatska.

Tel: 01 3710 555; Fax: 01 3496 446



**Go Further**